

SOLUZIONI PER LA MOVIMENTAZIONE DELLE MERCI



Movimentazione

MOVOT

TRANSPORTER E VEICOLI PER UN MAGAZZINO DINAMICO

***SOLUZIONI INTELLIGENTI
PER UNA LOGISTICA EFFICIENTE***



MOVOT è la soluzione per la movimentazione in magazzino, progettata per ottimizzare l'efficienza e aumentare la produttività. I transporter elettrici garantiscono maneggevolezza e versatilità, riducendo al minimo la fatica fisica e i rischi operativi per il personale. Capace di gestire anche carichi pesanti, MOVOT migliora la gestione logistica con prestazioni affidabili, sostenibili ed ecocompatibili.

Dal 1959, Mobilfer disegna e produce scaffalature di magazzino. Con una produzione 100% italiana, offre sistemi robusti e personalizzabili, garantendo qualità e sicurezza in ogni dettaglio. La lunga tradizione aziendale unisce know-how tecnico e attenzione alle esigenze dei clienti, consolidando una reputazione di fiducia in tutta Europa.



Certificato di sistema di gestione qualità
N° 50 100 3647



PERCHÉ SCEGLIERE MOVOT



**PROGETTAZIONE
ECOCOMPATIBILE**
*MOTORI ELETTRICI PER UN
FUTURO A ZERO EMISSIONI*



GARANZIE E SICUREZZA
*LE MACCHINE SONO PROGETTATE
CON TUTTE LE POSSIBILI SOLUZIONI
PER LA SALVAGUARDIA E LA
SICUREZZA DI CHI VI OPERA*



**SOLUZIONI
VERSATILI**
*ADATTI A OGNI AMBIENTE
E SUPERFICIE*



QUALITÀ ITALIANA
*GARANTITA DALLA PRODUZIONE
INTERNA E DAL CONTROLLO QUALITÀ
NEI COMPONENTI COMMERCIALIZZATI*



**COSTRUZIONE
ROBUSTA**
*RESISTENZA MASSIMA
PER UTILIZZI INTENSIVI*



**ESPERIENZA
AFFIDABILE**
*OLTRE 60 ANNI DI ECCELLENZA
NELLA LOGISTICA*





 **MOBILFER**
MOVOT



TRANSPORTER ELETTRICI



ONE

TRANSPORTER ELETTRICO A TIMONE

LA SOLUZIONE IDEALE PER IL TRAINO SENZA FATICA

ONE rivoluziona la movimentazione grazie alla sua guida a timone ergonomica, progettata per un utilizzo intuitivo con una sola mano. Dotato di un motore elettrico potente e silenzioso, ONE garantisce prestazioni affidabili e sostenibili, riducendo al minimo la fatica dell'operatore. Robusto e versatile, è la scelta ideale per chi cerca efficienza e praticità nel traino e nel trasporto di carichi.

CARATTERISTICHE PRINCIPALI

- MANEGGEVOLEZZA**
 Il design compatto e l'agilità di manovra lo rendono perfetto per operare anche negli spazi più ristretti.
- ELIMINAZIONE DELLE VIBRAZIONI**
 Grazie alla struttura robusta del transporter e al funzionamento elettrico, le vibrazioni sono pressoché inesistenti.
- BATTERIE GENEROSE**
 Batterie AGM da 85Ah per una giornata di attività senza interruzioni.



2.000 kg MAX
capacità di traino in piano



SICURO
ruotino antiribaltamento di serie



16"
diametro ruota ampio, per i passaggi difficili





ONE
ONE3-RS-00NAK



ONE4-RS-00NAK



Le doppie ruote pivotanti e controllate dal timone aggiungono stabilità in caso di alti baricentri e percorsi accidentati.



One può essere dotato di gancio traino sferico. Questo lo rende particolarmente indicato per il traino di veicoli e di rimorchi.



ONE3-RS-11TRA



TWIN

TRANSPORTER ELETTRICO A STEGOLE

PRECISIONE E CONTROLLO PER IL CARICO

TWIN è il transporter elettrico con guida a stegole.

Ideale per operazioni rapide e sicure in magazzino, offre un'esperienza d'uso affidabile, combinando manovrabilità eccezionale e controllo diretto.

Con la sua struttura robusta TWIN è la soluzione ideale per la gestione del carico.

CARATTERISTICHE PRINCIPALI

- MANOVRABILITÀ**
 Il controllo a due mani rende preciso e stabile il movimento del mezzo.
- ELIMINAZIONE DELLE VIBRAZIONI**
 Grazie alla struttura robusta del transporter e al funzionamento elettrico, le vibrazioni sono pressoché inesistenti.
- BATTERIE GENEROSE**
 Batterie AGM da 85Ah per una giornata di attività senza interruzioni.



450 kg MAX
capacità di carico



SICURO
ruotino antiribaltamento di serie



16"
diametro ruota ampio, per i passaggi difficili

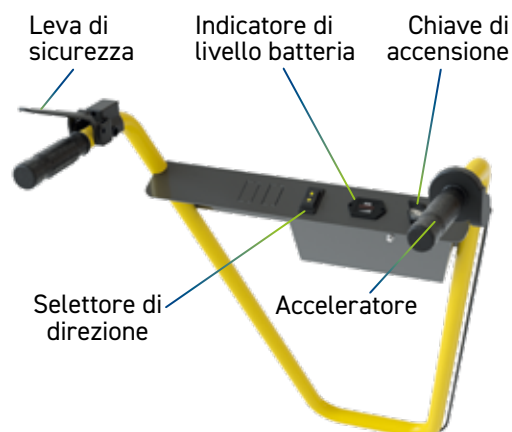

TWIN
TWI3-RS-00NAK



TWI4-RS-00NAK



Le doppie ruote pivotanti a base allargata aggiungono stabilità in caso di carichi particolarmente importanti.



Twin è utilizzato nei magazzini, nelle logistiche e in tutti gli ambiti in cui sono necessari piccoli trasporti di materiali in genere.



TWI3-RS-10CAS



ACCESSORI

CARICO CASSONE

COD. 10CAS

Il cassone è espandibile da 110 lt fino a 185 lt



110 lt
600 x 900 x 200 mm



185 lt
864 x 1050 x 200 mm

CARICO TRAINO

COD. 11TRA



CARICO RIFIUTI 4 RUOTE

COD. 12RI4



CARICO RIFIUTI 2 RUOTE

COD. 13RI2



OPZIONE SNOW

COD. SNOW



DATI TECNICI

ONE - TWIN	
Potenza max	600 W
Motore elettrico	24 V
n. 2 Batterie gel	12 V / 85 Ah / 2kWh
Carica batteria	7 Ah
Velocità	4,5 km/h
Ruotino anti ribaltamento	di serie
Capacità di carico	450 kg
Capacità di traino	2000 kg
Volume di carico	650 x 750 x 250 (con cassone)
Diametro ruota	16"
Comandi velocità	Velocità MAX variabile
Arresto di emergenza	Presente
Specifiche timone	Regolabile in altezza
Peso	130 Kg

DIMENSIONI

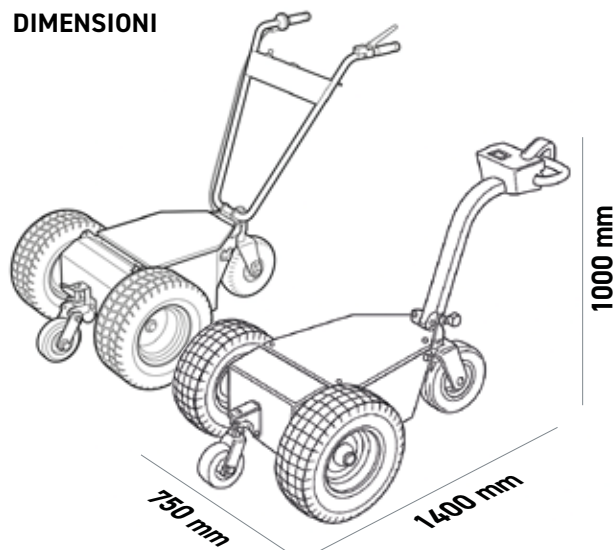

COMPONI IL CODICE PER L'ORDINE

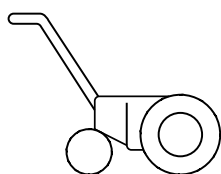

ONE3-RS



NESSUN ACCESSORIO
(VERSIONE BASE)

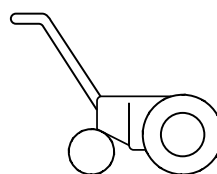

ONE3-RS-00NAK

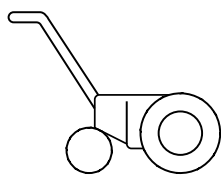

ONE3-RS

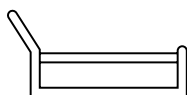

10CAS

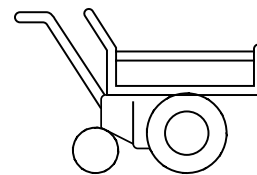

ONE3-RS-10CAS

ONE XL

TRANSPORTER ELETTRICO LUNGO

GUIDA A TIMONE PER CARICHI EXTRA LARGE

ONE XL nasce per facilitare le operazioni di movimentazione di volumi più importanti. Consente una gestione agile e sicura dei carichi più pesanti, sempre con il massimo comfort di utilizzo grazie al controllo a timone progettato per una sola mano.

CARATTERISTICHE PRINCIPALI

- MANEGGEVOLEZZA**
Il design compatto e l'agilità di manovra lo rendono perfetto per operare anche negli spazi più ristretti.
- ELIMINAZIONE DELLE VIBRAZIONI**
Grazie alla struttura robusta del transporter e al funzionamento elettrico, il rischio vibrazioni è pressoché inesistente.
- BATTERIE GENEROSE**
Batterie AGM da 85Ah per una giornata di attività senza interruzioni.



2.000 kg MAX
capacità di traino in piano



SICURO
ruotino antiribaltamento di serie



16"
diametro ruota ampio, per i passaggi difficili



ONE XL
ONX3-RS-00NAK



+ Gancio traino di serie

+ ONE XL è utilizzato nei magazzini, nelle logistiche e in tutti gli ambiti in cui sono necessari piccoli trasporti di materiali in genere.



ONX4-RS-00NAK

+ Le doppie ruote pivotanti a base allargata aggiungono stabilità in caso di carichi particolarmente importanti.



ONX3-RS-30CAS



TWIN XL

TRANSPORTER ELETTRICO LUNGO

GUIDA A STEGOLE PER CARICHI EXTRA LARGE

Due mani, zero sforzo: movimentazione carichi importanti in totale sicurezza, anche nelle condizioni operative più impegnative.

TWIN XL è il trasportatore elettrico a stegole progettato per chi necessita di potenza extra senza rinunciare alla precisione del movimento.

CARATTERISTICHE PRINCIPALI

- MANOVRABILITÀ**
 La movimentazione delle merci è facilitata da movimenti fluidi e precisi grazie al comando a due mani, che favorisce la visibilità dell'operatore.
- ELIMINAZIONE DELLE VIBRAZIONI**
 Grazie alla struttura robusta del trasportatore e al funzionamento elettrico, il rischio vibrazioni è pressoché inesistente.
- BATTERIE GENEROSE**
 Batterie AGM da 85Ah per una giornata di attività senza interruzioni.



450 kg MAX
capacità di carico



SICURO
ruotino antiribaltamento di serie



16"
diametro ruota ampio, per i passaggi difficili

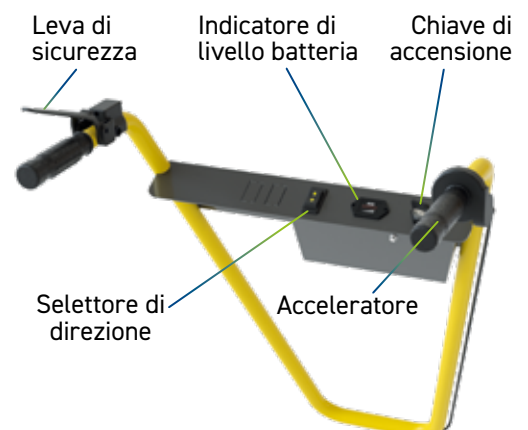

TWIN XL
TWX3-RS-00NAK



+
Gancio
traino
di serie

+
TWIN XL è utilizzato nei magazzini,
nelle logistiche e in tutti gli ambiti in
cui sono necessari piccoli trasporti
di materiali in genere.



TWX4-RS-00NAK

+
Le doppie ruote pivotanti
aggiungono stabilità in caso
di carichi particolarmente
importanti.



TWX3-RS-31CAP



ACCESSORI

CARICO CASSONE COD. 30CAS

Il cassone è espandibile da 230 lt fino a 350 lt



230 lt
1400 x 650 x 250 mm



350 lt
1530 x 910 x 250 mm

CARICO APPENDINI COD. 31CAP



DATI TECNICI

ONE - TWIN	
Potenza max	600 W
Motore elettrico	24 V
n. 2 Batterie gel	12 V / 85 Ah / 2kWh
Carica batteria	7 Ah
Velocità	4,5 km/h
Capacità di carico	450 kg
Capacità di traino	2000 kg
Gancio di traino	di serie
Volume di carico	1450 x 700 x 290 (con cassone)
Diametro ruota	16"
Comandi velocità	Velocità MAX variabile
Arresto di emergenza	Presente
Specifiche timone	Regolabile in altezza
Peso	150 Kg

DIMENSIONI

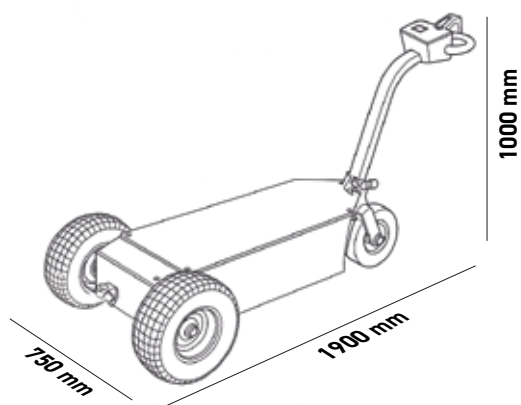

COMPONI IL CODICE PER L'ORDINE

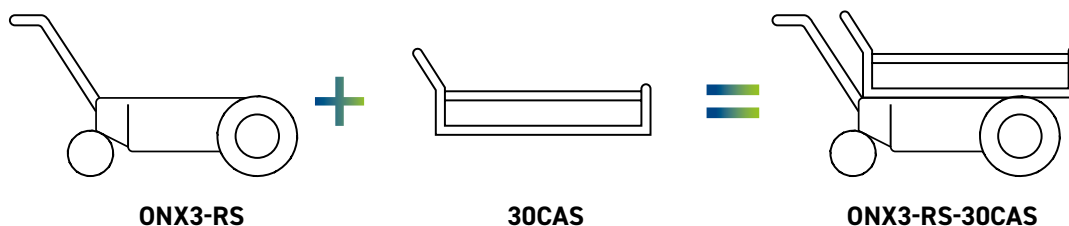

! SPRINT

SEMPLICE, VELOCE, INDISPENSABILE

IL COMPAGNO PERFETTO IN MAGAZZINO.

SPRINT è il veicolo che semplifica la movimentazione in magazzino. Con la sua doppia funzionalità, combina il trasporto rapido delle merci con lo spostamento simultaneo dell'operatore, velocizzando le operazioni. Grazie alle configurazioni in piedi e seduto, è adatto sia ai percorsi brevi che alle lunghe percorrenze.

CARATTERISTICHE PRINCIPALI

- EFFICIENTE**
 Semplice da usare e altamente manovrabile, diventa subito indispensabile. È il supporto ideale per semplificare le operazioni logistiche e accelerare gli spostamenti quotidiani.
- VERSATILE**
 Si adatta alle diverse esigenze di carico, permettendo il trasporto di merci tramite cassone opzionale o l'utilizzo di un gancio traino.
- ADATTABILE**
 La piattaforma di SPRINT si adatta e si integra perfettamente con le attrezzature già presenti in azienda.
- SOSTENIBILE**
 Con SPRINT, il lavoro diventa più leggero e sostenibile. Zero fatica per l'operatore, zero emissioni per l'ambiente. È la scelta responsabile per un futuro più green.



2000 kg
capacità
di traino



10 km/h
velocità

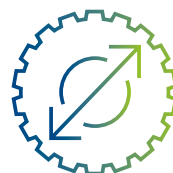

16"
diametro
ruota

**SPRINT
CON SEDILE
SPRINT-SIT-RS-NAK**



**SPRINT
CON SCHIENALE
SPRINT-STA-RS-NAK**



ACCESSORI

SPRINT

CARICO CASSONE COD. 50CAS

Il cassone è espandibile da 110 lt fino a 185 lt



110 lt
600 x 900 x 200 mm



185 lt
864 x 1050 x 200 mm



DATI TECNICI

SPRINT	
Potenza max	1000 W
Motore elettrico	Brushless 48 V
n. 4 Batterie gel	48 V / 85 Ah / 4 kWh
Carica batteria	7 Ah
Velocità	10 km/h
Capacità di carico	450 kg
Capacità di traino	2000 kg
Volume di carico	650 x 750 x 250 (con cassone)
Diametro ruota	16"
Segnalazioni sonore	Clacson
Segnalazioni ottiche	Lampeggiante (optional)
Comandi velocità	Velocità MAX fissa
Peso	300 Kg
Gancio traino	Di serie
Pedale freno	Di serie

DIMENSIONI

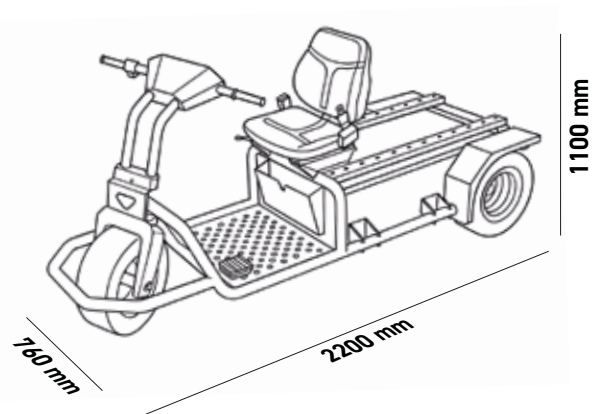

COMPONI IL CODICE PER L'ORDINE

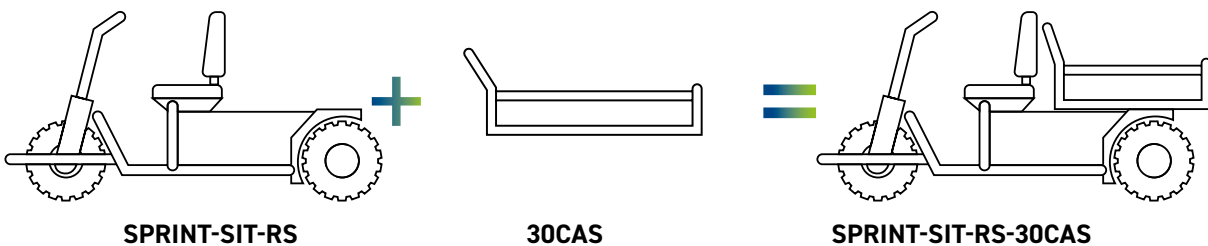



 **MOBILFER**
MOVOT



SWEEPER INDUSTRIALE



WALLY

100% EFFICIENTE





SOLUZIONE MULTIFUNZIONALE PER LA PULIZIA

WALLY è progettato per garantire una pulizia efficiente nei magazzini, negli ambienti industriali e negli spazi esterni.

Grazie al suo motore diesel potente e al design compatto, offre prestazioni elevate e comfort per l'operatore.

Robusto e maneggevole, si muove agilmente negli spazi aperti ma anche negli spazi più ristretti, assicurando una pulizia impeccabile in ogni angolo.

PUNTI DI FORZA

- 
LA PIÙ COMPATTA DELLA CATEGORIA
 La distanza tra le ruote è studiata per un facile accesso ai marciapiedi. Eccezionale capacità di operare in spazi ristretti.
- 
ACCESSORI QUICK COUPLING
 Accessori intercambiabili in pochi secondi da un unico operatore senza strumenti
- 
STRUTTURA SNODATA
 Il telaio è articolato per offrire un raggio di sterzata minimo e manovrabilità superiore in spazi ristretti.
- 
COMFORT DI GUIDA
 Ampio spazio interno per operatori di ogni taglia e per sessioni di lavoro prolungate



**DESIGNED and
MADE IN ITALY**



Omologazione Europea
“MOTHER REGULATION”
 per circolazione su strada

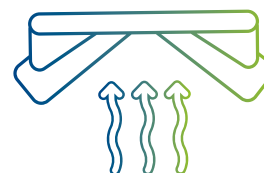

BOCCA DI ASPIRAZIONE
 Raggio di sterzata
 43,7°

WALLY
WALLY-2SWEEP



VELOCITÀ DI TRASFERIMENTO
Omologato per 25km/h



SERBATOIO ACQUA
Capacità 100lt

TRAMOGGIA
Capacità 0,7mq lordi



WALLY NON È SOLO FUNZIONALE, MA È ANCHE PROGETTATO PER IL MASSIMO COMFORT DELL'OPERATORE:

COMFORT DI GUIDA

I sedili ergonomici ammortizzati e il doppio bracciolo garantiscono una posizione di guida personalizzata e confortevole, riducendo l'affaticamento anche durante lunghe giornate di lavoro. L'ampio vetro, esteso in larghezza e in altezza, offre visibilità a 180° e sulla strada.

COMFORT ACUSTICO

L'insonorizzazione della cabina, con un livello di rumorosità sotto gli 80 decibel, offre un ambiente silenzioso e privo di distrazioni. Bluetooth integrato opzionale.

SICUREZZA

La fanaleria avanzata, con luci di posizione, anabbaglianti, abbaglianti e LED da lavoro, permette un lavoro agevole anche di notte. Un set di telecamere posteriori e frontali, visibili da schermi di 5"-7", assicurano un controllo totale del veicolo, aumentando la sicurezza anche in situazioni complesse..



ACCESSORI

La lama da neve può essere sostituita in pochi secondi da un unico operatore senza l'uso di strumenti.

OPZIONE SNOW

COD. SNOW



DATI TECNICI

WALLY	
Motore 4 cilindri	Benzina Kubota
Cilindrata	1537 cm ³
Potenza	29,8 kW / 40,2 CV
Velocità di rotazione	2600 rpm
Coppia massima	112 Nm a 2200 rpm
Avviamento	Elettrico
Sistema Idraulico	
Trasmissione idrostatica	con pompa a pistoni su 4 motori idraulici e 4 ruote motrici
Sistema idraulico ausiliario	con pompe ad ingranaggi, portata 40 L/min
Capacità serbatoio olio idraulico	3,5 L
Scambiatore di calore acqua/olio	con ventilazione forzata
Prestazioni	
Velocità massima su terreno piano	25 km/h
Pendenza massima frontale con operatore	20%
Pendenza massima laterale con operatore	10%
Dimensioni e Peso	
Peso a vuoto (con cabina ROPS)	1275 kg
Peso totale con attrezzature applicate	1950 kg
Capacità massima di traino senza freni	250 kg
Capacità massima di traino con freni ad inerzia	750 kg
Batteria	
Batteria	12V
Pneumatici tubeless	20×10.00×10.00"
Livelli di Rumore	
Pressione sonora al posto di guida a 1700 rpm	75,3 dB(A)
Pressione sonora al posto di guida a 2500 rpm	81,6 dB(A)
Sicurezza	
Pulsante di arresto d'emergenza	
Pedale freno anti-panico	
Sistema di sicurezza che arresta la macchina se l'operatore lascia il sedile con leve attive	

DIMENSIONI

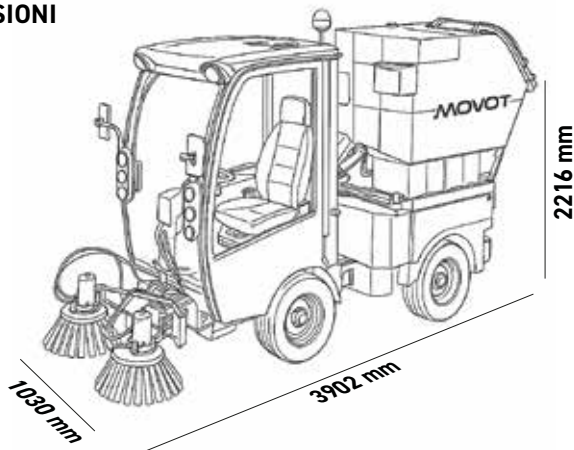



MOBILFER srl
Via Bergoncino 70
36025 Noventa Vicentina
VI - ITALY

Tel. +39 0444 788800
E-mail: info@mobilfer.it
PEC mobilfer@pec.mobilfer.it

seguici su:   

WWW.MOBILFER.IT